

## PROHLÁŠENÍ O SHODĚ S NORMAMI EU AC640

Tímto jako výrobce a na vlastní odpovědnost prohlašujeme, že vzduchový kompresor s č. kódu AC640 odpovídá hlavním požadavkům podle směrnic EHS a norem:

|  |                           |
|--|---------------------------|
| 87/404/EHS                             | LwA 93,9 dB naměřeno      |
| (pro nádrže s kapacitou větší než 7 l) | LwA 97 dB zajištěno       |
| 2006/95/EHS                            | EN 1012-1                 |
| EN 60204-1                             | EN 60335-1                |
| 89/336/EHS                             | 2000/14/EHS (EN-ISO 3744) |

podle směrnice 98/37/EHS.

Shoda byla ověřena podle směrnice 2000/14/ES společností „DNV-MODULO UNO S.c.a.r.l.“, místo ohlášení č. CE 0496 – Viale Sirio, 9 20041 Agrate B.za (MI)- podle postupu 1 na základě dodatku VI směrnice.

## PROHLÁŠENÍ O SHODĚ S NORMAMI EU AC1300

Tímto jako výrobce a na vlastní odpovědnost prohlašujeme, že vzduchový kompresor s č. kódu AC1300 odpovídá hlavním požadavkům podle směrnic EHS a norem:

|  |                           |
|--|---------------------------|
| 87/404/EHS                             | LwA 93,9 dB naměřeno      |
| (pro nádrže s kapacitou větší než 7 l) | LwA 97 dB zajištěno       |
| 2006/95/EHS                            | EN 1012-1                 |
| EN 60204-1                             | EN 60335-1                |
| 89/336/EHS                             | 2000/14/EHS (EN-ISO 3744) |

podle směrnice 98/37/EHS.

Shoda byla ověřena podle směrnice 2000/14/ES společností „NV-MODULO UNO S.c.a.r.l.“ místo ohlášení č. CE 0496 – Viale Sirio, 9 20041 Agrate B.za (MI)- podle postupu 1 na základě dodatku VI směrnice.



Yasuhiko Kanzaki CE 2007  
Ředitel

Odpovědný výrobce  
MAKITA CORPORATION  
Anjo, Aichi Japan

Autorizovaný zástupce v Evropě

MAKITA INTERNATIONAL EUROPE LTD.  
Michigan Drive, Tongwell, Milton Keynes,  
Bucks MK15 8JD, ENGLAND



# Pístový, bezolejový elektrický kompresor AC640/AC1300

## Návod k obsluze

### UPOZORNĚNÍ

Před použitím kompresoru si pozorně přečtěte pokyny obsažené v předložené příručce.

## PŘEČÍST NÁVOD K OBSLUZE

Před instalací, uvedením do provozu nebo zásahem na kompresoru si pozorně přečtete návod k obsluze.

## NEBEZPEČÍ OHROŽENÍ ÚDEREM ELEKTRICKÉHO PROUDU

Pozor! Před zásahem na kompresoru musí být přerušen přívod proudu stroje.

## NEBEZPEČÍ OHROŽENÍ VYSOKÝMI TEPLOTAMI

Pozor! Kompresor obsahuje díly, které se mohou silně zahřívát.

## NEBEZPEČÍ OHROŽENÍ NEÚMYSLNÝM SPUŠTĚNÍM

Pozor! Kompresor by mohl být po obnovení napětí po výpadku automaticky znovu spuštěn.

## PŘÍPOJKA STLAČENÉHO VZDUCHU

Zajistěte, aby byla vždy použita tlakovzdušná potrubí, které jsou vhodná pro max. provozní tlak kompresoru. Nepokoušejte se opravovat defektní potrubí.

**VYHRAZUJEME SI PRÁVO KDYKOLI A BEZ PŘEDCHOZÍHO OZNÁMENÍ PROVÁDĚT ZMĚNY.**

## SCHÉMA ELEKTRICKÉHO ZAPOJENÍ

A = napájení

P = tlakový spínač

T = termická pojistka

TM = manuální proudová ochrana

1-2-3-4-5-6 = přípojovací svorky vodičů

C = kondenzátor

M = motor

AU = pomocné vinutí

AM = provozní vinutí

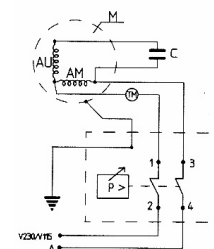
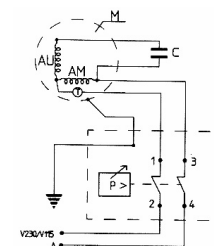

TRIFASE V220/60/3  
V230/50/3  
THREE/PHASE V400/50/3  
V380/50/3  
V380/60/3

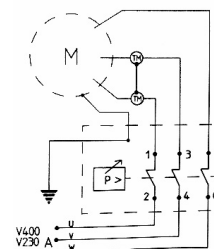

- a) Nepracujte v uzavřených prostorách nebo v blízkosti otevřeného ohně.
- b) Přesvědčte se, zda v prostředí, ve kterém pracujete, probíhá dostatečná výměna vzduchu.
- c) Nos a ústa chraňte vhodnou ochrannou maskou (obr. 18).
- Jsou-li poškozeny síťový kabel nebo konektor, nesmíte kompresor používat. Kvůli výměně za originální díl kontaktujte nejbližší autorizovaný servis.
- Bude-li kompresor umístěn na regálu nebo vyšší ploše než podlaze, musí být před pádem při provozu zajištěn vhodným upevněním.
- Do ochranných mřížek nezasouvejte žádné předměty popř. do nich nestrkejte ruce, protože hrozí nebezpečí poranění popř. poškození kompresoru (obr. 19).
- Kompresor nesmí být jako tupý předmět používán vůči osobám, věcem nebo zvířatům, protože by mohl způsobit výrazné škody a poranění.
- Po použití kompresoru vždy vytáhněte konektor ze zásuvky.

### MODEL ELEKTRICKÉHO KOMPRESORU (GMS-VS-AIRCLIK-F1)

Maximální provozní tlak 8,5 barů

Maximální užitkový tlak 8 barů

#### POZNÁMKA

Kompresorové zásobníky jsou pro evropský trh zkonstruovány podle směrnice 87/404/EHS.

Kompresory jsou zkonstruovány pro evropský trh podle směrnice 98/37/EHS.

Naměřená hladina akustického tlaku u akustické hladiny měřené ve vzdálenosti 1 m  $\pm$ 3dB (A) při maximálním provozním tlaku. (Tab. 3)

#### SÉRIE F

| CV/KW   | ot./min.    | dB(A) |
|---------|-------------|-------|
| 1/075   | 1 450–1 750 | 65    |
| 1,5/1,1 | 2 850       | 77    |
| 1,5/1,1 | 3 450       | 80    |
| 2/1,5   | 2 850       | 78    |

#### SÉRIE GMS

| CV/KW     | ot./min.    | dB(A) |
|-----------|-------------|-------|
| 0,75/0,55 | 1 450–1 750 | 77    |
| 1,5/1,1   | 1 450–1 750 | 77    |
| 1,5/1,1   | 2 850       | 78    |

#### SÉRIE VS

| CV/KW | ot./min. | dB(A) |
|-------|----------|-------|
| 2/1,5 | 1 450    | 77    |
| 2/1,5 | 1 750    | 80    |
| 3/2,2 | 2 850    | 82    |

Hodnota akustické hladiny se může v závislosti na okolí, ve kterém je kompresor nainstalován zvýšit 1 až 10 dB(A).

### UŽITEČNÉ RADY PRO PERFEKTNÍ PROVOZU AIRCLIK / F1

MODELY F1 A AIRCLIK JSOU KONCIPOVÁNY PRO STŘÍDAVÝ PROVOZ, ALE NE PRO TRVALÝ PROVOZ.

TYTO MODELY MOHOU BÝT POUŽÍVÁNY JEN V OBLASTI HOBBY.

HODINOVÉ PRACOVNÍ NASAZENÍ PŘÍSTROJE NESMÍ ČINIT VÍCE NEŽ 25 %.

#### MOD.FX

1. NÁDRŽ
2. VÝSTUP KONDENZOVANÉ VODY
3. KOLO
4. OCHRANNÉ OBLOŽENÍ
5. VZDUCHOVÝ FILTR
6. SNÍMAČ TLAKU
7. REDUKČNÍ VENTIL
8. VÝSTUP STLAČENÉHO VZDUCHU
9. MANOMETR
10. HADICE

#### MOD.F1

1. OCHRANNÉ OBLOŽENÍ
2. VZDUCHOVÝ FILTR
3. REDUKČNÍ VENTIL

#### MOD.ECU

1. NÁDRŽ
2. VÝSTUP KONDENZOVANÉ VODY
3. OCHRANNÉ OBLOŽENÍ
4. POJISTNÝ VENTIL
5. VZDUCHOVÝ FILTR
6. SNÍMAČ TLAKU

#### MOD.F

1. OCHRANNÉ OBLOŽENÍ
2. VZDUCHOVÝ FILTR
3. REDUKČNÍ VENTIL

#### MOD.S.MAGNUM VS

1. NÁDRŽ
2. VÝSTUP KONDENZOVANÉ VODY
3. KOLO
4. VZDUCHOVÝ FILTR
5. HADICE
6. OCHRANNÉ OBLOŽENÍ
7. ZPĚTNÝ VENTIL

#### MOD.AIRCLIK

1. NÁDRŽ
2. VÝSTUP KONDENZOVANÉ VODY
3. VÝSTUP STLAČENÉHO VZDUCHU
4. REDUKČNÍ VENTIL
5. HADICE
6. SNÍMAČ TLAKU
7. OCHRANNÉ OBLOŽENÍ
8. KOLO
9. MANOMETR

## DŮLEŽITÉ INFORMACE

Pozorně si přečtěte všechny pokyny k funkcím, bezpečnostní ustanovení a instrukce předložené uživatelské příručky.

Velký počet úrazů při používání kompresoru vzniká v důsledku nedodržování základních bezpečnostních ustanovení. K zabránění nehodám včas vyhledejte všechny potenciální zdroje nebezpečí a dodržujte příslušná bezpečnostní ustanovení.

Základní bezpečnostní ustanovení jsou obsažena v kapitole „BEZPEČNOST“ předložené příručky rovněž i v kapitole o používání a údržbě kompresoru.

Nebezpečné situace, které nesmí vzniknout, aby nedošlo k těžkým úrazům nebo poškození stroje, jsou uvedeny v kapitole „POKYNY“ v uživatelské příručce nebo na kompresoru.

Kompresor nesmí být používán nepřiměřeně, ale výhradně jen tak, jak je to doporučeno výrobcem, aby bylo dosaženo takové bezpečnosti, že nebude moci být ohrožen uživatel ani osoby nacházející se v blízkosti.

## VÝZNAM SLOV V POKYNECH

### UPOZORNĚNÍ

Upozorňuje na možnou nebezpečnou situaci, která může způsobit těžké škody, pokud je ignorována.

### OPATRNĚ

Upozorňuje na nebezpečnou situaci, které může vést k lehkým poraněním nebo poškozením stroje, pokud je ignorována.

### POZNÁMKA

Zdůrazňuje důležité informace.

Odšroubujte šestirannou hlavu ventilu (A) (obr. 15).

Jak pryžový kotouč (B) tak i jeho sedlo (obr. 15) pořádně vyčistěte.

Celek pečlivě smontujte.

## Vzduchové ztráty (SÉRIE F-GMS-VS)

Lze je odvodit ze špatně utěsněných přípojek. Proto je třeba všechny přípojky zkontrolovat mýdlovou vodou.

Kompresor běží, ale neplní.

Kompresory série F-GMS-VS: (obr. 16)

- Porucha může být způsobena defektem ventilu nebo těsnění (B1–B2). Poškozený díl vyměnit.
- Porucha může být způsobena defektem ventilů (C1–C2) nebo těsnění (B1–B2). Poškozené díly vyměnit.

## Kompresory série Airklik – F1 (obr. 16A)

Porucha může být způsobena poškozením ventilů (C1–C2) nebo těsnění (B1). Poškozené díly vyměnit.

### Kompresor nespouští

Má-li kompresor potíže při spouštění, přesvědčit se, zda

- síťové napětí souhlasí s napětím uvedeným na typovém štítku (obr. 8),
- nebyly použity prodlužovací kabely, které nejsou pokud jde o průřez nebo délku vhodné,
- není pracovní oblast příliš chladná (méně než 0°C),
- je zásobování el. proudem v pořádku (správně připojený konektor, intaktní magneto-tepelné spínače a pojistky).

### Kompresor nezastavuje (jen se zásobníkem)

- Pokud se kompresor po dosažení maximálního tlaku nezastaví, je inicializován pojistný ventil nádrže. V tomto případě kontaktovat nejbližší uznávaný servis za účelem opravy.

### POZOR

- Bezpodmínečně zabraňte tomu, aby byly odšroubovány spojovací díly bez toho, že by napřed byl zkontrolován tlak v nádrži. V nádrži nesmí být žádný tlak.
- Je zakázáno provádět na tlakovzdušných nádobách vrtání nebo svařování rovněž i úmyslné deformace.
- Před zásahy na kompresoru vždy nejdříve vytáhněte konektor ze zásuvky.
- Teplota prostředí pro řádný provoz se musí pohybovat mezi 0 a +25 °C (max. 45 °C).
- Kompresor nesmíte ostříkovat proudem vody nebo zápalnými kapalinami.
- Do blízkosti kompresoru neumísťujte žádné zápalné předměty.
- U přestávek během používání nastavte tlakový spínač nebo zapínací tlačítko do polohy „0“ (OFF) (vyp.).
- Proud vzduchu nemiřte na osoby nebo zvířata (obr. 24).
- Kompresor nepřepřavujte s nádrží pod tlakem.
- Respektujte, že některé díly kompresoru, jako hlava a tlakové hadice mohou být velmi horké.
- Nedotýkejte se těchto konstrukčních prvků, protože hrozí nebezpečí popálení (obr. 10).
- Při přepravě kompresoru používejte ke zvedání nebo tahání rukojeti nebo držadla (obr. 5–6).
- Děti nebo zvířata se musí zdržovat mimo pracovní oblast stroje.
- Musí-li být kompresor použit k lakování, pak dodržujte následující:

## NASTAVENÍ PRACOVNÍHO TLAKU (OBR. 11)

Není potřebné vždy pracovat s maximálním tlakem. Ve většině případů potřebuje používaný, pneumatický nástroj menší tlak.

U kompresorů, které jsou vybaveny redukčními ventily, je potřebné správné nastavení pracovního tlaku.

Regulátor redukčního ventilu uvolněte vytažením a pak jím nastavte požadovanou hodnotu: Otáčením ve směru hodinových ručiček tlak zvyšujete, otáčením proti směru hodinových ručiček snižujete. Po dosažení optimálního tlaku regulátor zajistíte stlačením (obr. 11). U redukčních ventilů bez manometru tlak nastavení uvidíte na stupnici na krytu redukčního ventilu. U redukčních ventilů vybavených manometrem můžete tlak nastavení odečíst na manometru.

### POZOR

Některé redukční ventily jsou vybaveny systémem „push to lock“ a proto je dostačující otočit k nastavení tlaku páčku.

## ÚDRŽBA

Před každým zásahem na kompresoru zajistěte, aby

- stál hlavní vypínač v poloze „0“,
- stál tlakový spínač popř. zapínací tlačítko v poloze „0“,
- byla vzduchová nádrže zcela bez tlaku (platí jen pro model s nádrží).

Kompresor vytváří kondenzovanou vodou, která se shromažďuje v nádrži.

Tato kondenzovaná voda musí být alespoň jednou za týden vypuštěna otevřením vypouštěcího ventilu (obr. 12) pod nádrží (platí jen pro model s nádrží).

Nachází-li se stlačený vzduch uvnitř lahve, dbát, aby nemohla voda pod silným tlakem vystříknout ven. Doporučený tlak max.  $1 \div 2$  bar.

## DOPORUČENÍ K ÚDRŽBĚ

Ve skupinách F se 2 póly vždy po 700 provozních hodinách vyměnit celou ojniovou skupinu.

Ve skupinách F se 4 póly vždy po 1500 provozních hodinách vyměnit celou ojniovou skupinu.

Ve skupinách GMS a VS vždy po 1500 provozních hodinách vyměnit talíře a kompresní kroužek.

## MAZÁNÍ LOŽISEK

Všechna ložiska jsou trvale mazána s výjimkou jehlové objímky namontované na ojnici skupin GMS a VS, která musí být rozpouštědlem vyčištěna vždy po 1500 provozních hodinách a poté zase namazána mazacím tukem „Klubber Barriera L 55/2“ (bílý). Mazací tuk musí zcela vyplnit prostory mezi kuličkami. Během prvních provozních hodin nadbytečný mazací tuk vyteče.

## ČIŠTĚNÍ FILTRU (SÉRIE F-ECU-GMS-VS-AIRCLIK-F1)

Vždy po 50 provozních hodinách by měl být odmontován vstupní filtr vzduchu a filtrační prvek vyčištěn stlačeným vzduchem. Pokud je ucpaný, je třeba jej vyměnit (viz šipku).

## OPATŘENÍ V PŘÍPADĚ NEPATRNÝCH PORUCH

Ztráta vzduchu na ventilu pod tlakovým spínačem (jen s nádrží)

Tento defekt závisí na nedostačujícím utěsnění zpětného ventilu a může být odstraněn následujícím způsobem (obr. 13):

Z nádrže vypustte veškerý tlak.

Kryt demontujte uvolněním čtyř upínacích šroubů a nadzvedněte jej (obr. 13–14) (**MODEL F1 A AIRCLIK**).

## BEZPEČNOST

DŮLEŽITÉ POKYNY PRO BEZPEČNÉ POUŽÍVÁNÍ KOMPRESORU

### UPOZORNĚNÍ

NEODBORNÉ POUŽÍVÁNÍ ROVNĚŽ I NEDOSTATEČNÁ ÚDRŽBA TOHOTO KOMPRESORU MOHOU ZPŮSOBIT PORANĚNÍ UŽIVATELE. K ZAMEZENÍ TĚCHTO NEBEZPEČÍ JE TŘEBA DODRŽOVAT NÁSLEDUJÍCÍ POKYNY.

## PŘEČTENÍ VŠECH POKYŇŮ

### 1. NEDOTÝKAT SE KONSTRUKČNÍCH ČÁSTÍ V POHYBU.

Ruce, prsty nebo ostatní části těla neumísťujte do blízkosti konstrukčních dílů kompresoru, které se pohybují.

### 2. KOMPRESOR NEUVÁDĚT DO PROVOZU, POKUD NEJSOU NAMONTOVÁNA OCHRANNÁ ZAŘÍZENÍ.

Kompresor neuvádějte do pohybu, pokud nejsou řádně namontována všechna ochranná zařízení (např. ochranná obložení, ochrana řemenu bezpečnostní ventil). Pokud je zapotřebí v rámci údržby a oprav odstranit tato ochranná zařízení, tak musí být před opětovným uvedením kompresoru do provozu zajištěno, že budou tato zařízení řádně namontována.

### 3. NOSIT OCHRANNÉ BRÝLE.

Vždy nosit ochranné brýle nebo příslušnou ochranu očí. Proud stlačeného vzduchu nikdy nesměřovat na vlastní tělo nebo jiné osoby.

### 4. STÁLE POUŽÍVAT OCHRANNÁ ZAŘÍZENÍ PROTI ÚRAZŮM EL. PROUDEM.

Kompresor nesmíte používat v blízkosti vody nebo ve vlhkém prostředí.

### 5. ODTAVENÍ KOMPRESORU Z PROVOZU.

Kompresor oddělte od zdroje elektrické energie a ze vzdušníku vypustte veškerý tlak, dříve než začnete provádět opravu, inspekci, údržbu, čištění nebo výměnu konstrukčních dílů.

### 6. NEÚMYSLNÉ ZAPNUTÍ.

Kompresor nepřeprogramujte, je-li připojen ke zdroji elektrické energie nebo když je vzdušník pod tlakem. Před připojením kompresoru ke zdroji elektrické energie zajistěte, aby se spínač snímače tlaku nacházel v poloze OFF.

### 7. ŘÁDNÉ SKLADOVÁNÍ KOMPRESORU.

Pokud kompresor nepoužíváte, musíte je skladovat na suchém místě chráněném před povětrnostními vlivy, mimo dosah dětí.

### 8. PRACOVNÍ OBLAST.

Pracovní oblast udržujte v čistotě a eventuálně odstraňte nepotřebné nástroje. Zajistěte dobrou ventilaci pracovního prostoru. Kompresor nepoužívejte v přítomnosti vznětlivých kapalin nebo plynů. Kompresor během provozu jiskří. Kompresor nepoužívejte v prostředích, ve kterých se nachází laky, benzin, chemikálie, lepidla nebo jiné hořlavé či výbušné substance.

### 9. DĚTI MIMO DOSAH.

Zabraňte, aby přišly děti nebo jiné osoby do styku se síťovým kabelem kompresoru; musíte zajistit, aby se všechny nepovolané osoby nacházely v bezpečné vzdálenosti od pracoviště.

### 10. PRACOVNÍ ODĚV.

Nenoste volné kusy oděvu nebo šperky, protože by se mohly zamotat do pohybujících se dílů. V případě potřeby noste ochranu sluchu, která zakrývá uši.

#### 11. SPRÁVNÉ POUŽITÍ SÍŤOVÉHO KABELU.

Síťový konektor nesmíte ze síťové zásuvky vytahovat. Síťový kabel udržujte mimo dosah tepelných zdrojů, oleje a ostrých hran. Na síťový kabel nevstupujte a síťový kabel nezalamujte.

#### 12. PEČLIVÁ ÚDRŽBA KOMPRESORU.

Dodržujte pokyny k mazání (neplatí pro oilless). Síťový kabel kontrolujte v pravidelných intervalech. Je-li poškozen, tak musí být opraven a vyměněn zákaznickým servisem. Přesvědčte se, zda vnější oblast kompresoru nevykazuje žádná viditelná poškození. Eventuálně se obraťte na nejbližší zákaznický servis.

#### 13. ELEKTRICKÁ PRODLOUŽENÍ PRO POUŽÍVÁNÍ VE VENKOVNÍ OBLASTI.

Budete-li kompresor používat ve venkovní oblasti, tak mohou být použita výhradně jen elektrická prodloužení, která jsou určena pro použití ve venkovní oblasti a podle toho jsou i označena.

#### 14. POZORNOST.

Pracujte obezřetně a používejte zdravý lidský rozum. Kompresor nepoužívejte, jste-li unaveni. Kompresor nepoužívat, je-li uživatel pod vlivem alkoholu, drog nebo léků, které mohou způsobovat malátnost.

#### 15. KONTROLA DEFEKTNÍCH A NETĚSNÝCH KONSTRUKČNÍCH PRVKŮ.

Pokud byly ochranné zařízení nebo jiné konstrukční díly poškozeny, tak musí být kompresor před dalším uvedením do provozu zkontrolován k zajištění dalšího bezpečného provozu. Zkontrolujte vyrovnaní konstrukčních dílů v pohybu, vedení, redukční ventil, tlakovzdušné přípojky rovněž i všechny další konstrukční díly, které jsou důležité pro normální provoz. Všechny poškozené konstrukční díly musí být opraveny nebo nahrazeny zákaznickým servisem nebo, jak je popsáno v návodu k obsluze, vyměněny. KOMPRESOR NEPOUŽÍVEJTE, JE-LI SNÍMAČ TLAKU DEFEKTNÍ.

#### 16. KOMPRESOR POUŽÍVAT VÝHRADNĚ JEN PRO PRÁCE UVEDENÉ V PŘEDLOŽENÉM NÁVODU K POUŽÍVÁNÍ.

Kompresor je stroj, který vyrábí stlačený vzduch. Kompresor nikdy nepoužívat pro práce, které nejsou uvedeny v návodu k používání.

#### 17. SPRÁVNÉ POUŽÍVÁNÍ KOMPRESORU.

Při provozu kompresoru dodržovat všechny pokyny v předložené příručce. Kompresor nesmí být používán dětmi nebo osobami, které nejsou seznámeny s jeho funkcí.

#### 18. ZKONTROLOVAT, ZDA JSOU SPRÁVNĚ UTAŽENÉ VŠECHNY ŠROUBY A VÍKA.

Zkontrolovat, zda jsou dobře připevněny všechny šrouby a štítky. V pravidelných intervalech kontrolovat, zda jsou dobře utaženy.

#### 19. UDRŽOVÁNÍ VENTILAČNÍHO ROŠTU V ČISTOTĚ.

Ventilační rošt motoru udržujte v čistotě. Rošt v pravidelných intervalech čistěte, je-li kompresor používán v silně znečištěném prostředí.

#### 20. KOMPRESOR POUŽÍVEJTE SE JMENOVITÝM NAPĚTÍM.

Kompresor provozujte jen s napětím, které je uvedeno na štítku s elektrickými údaji. Je-li kompresor provozován s napětím, které je vyšší než uvedené jmenovité napětí, mohou v motoru vznikat nepřípustně vysoké teploty.

#### 21. KOMPRESOR NEPOUŽÍVAT, JE-LI DEFEKTNÍ.

Pokud kompresor během práce vydává nezvyklé zvuky nebo vytváří silné vibrace, nebo když se zdá být defektní, tak jej musíte okamžitě zastavit; příčinu nechte zjistit u nejbližšího zákaznického servisu.

## NÁVOD K POUŽÍVÁNÍ

- Kompresor musí být správně přepravován. Nesmí být sklápěn ani zvedán háky nebo lany (obr. 5–6).

### ELEKTRICKÁ PŘÍPOJKA

Jednofázové kompresory se kompletně dodávají s proudovým kabelem a 2pólovým, uzemněným konektorem. Je důležité, aby byl kompresor připojen k zásuvce s uzemněním podle předpisů (obr. 7).

### POZOR

Uzemnění musí odpovídat UVV (EN 60204).

Konektor přívodního kabelu nesmí být používán jako vypínač. Musí být zasunut do zásuvky chráněné diferenciálním spínačem (magneto-tepelně).

### START

Přesvědčte se, zda síťové napětí odpovídá hodnotě uvedené na typovém štítku (obr. 8). Přípustné toleranční rozmezí musí ležet mezi  $\pm 5\%$ .

### KOMPRESOR S NÁDRŽÍ (OBR. 20)

Regulátor v horní části nastavte do polohy "0" buď otočením nebo stisknutím, podle druhu vypínače namontovaném na přístroji (obr. 9).

Konektor zasuňte do zásuvky (obr. 7) a regulátor nastavte do polohy „I“. Pryžovou nebo spirálovou hadici upevněte na přípojku vedle tlakového spínače (obr. 25).

Provoz kompresoru je plně automatický a je řízen tlakovým spínačem. Ten kompresor po dosažení maximálního tlaku v nádrži zastaví a po poklesu na minimální tlak jej zase uvede do provozu. Obvykle tlakový rozdíl mezi maximální a minimální hodnotou činí asi 2 bar (29 psi).

Příklad: Kompresor se zastaví po dosažení 8 bar (116 psi) (maximální provozní tlak) a automaticky se spustí, když tlak uvnitř nádrže klesne na 6 bar (87) psi.

Po připojení kompresoru na proudové vedení na základě procesu zavádění při maximálním tlaku zkontrolujte správný provoz přístroje.

### KOMPRESOR BEZ NÁDRŽE (OBR. 21)

Konektor zasuňte do zásuvky (obr. 7). Stiskněte zapínací tlačítko na boku kompresoru (obr. 9A).

Tento typ kompresoru bez nádrže má zařízení, které automaticky reguluje maximální provozní tlak, i když uživatel nepoužívá stlačený vzduch. Kompresor automaticky vypustí přebytečný vzduch z ventilu na hlavě. Protože se kompresor automaticky nevypíná, musíte jej zastavit tlačítkem ON/OFF.

Pryžovou nebo spirálovou hadici připojte k přípojce vedle redukčního ventilu nahoře na kompresoru (obr. 25).

### UPOZORNĚNÍ

Skupina nacházející se pod krytem, skládající se z hlavy, válce a tlakovzdušné hadice, může dosahovat vysokých teplot. Těchto dílů se při práci nedotýkat, protože hrozí nebezpečí popálení (obr. 10).

### POZOR

Elektrické kompresory musí být připojeny k zásuvce chráněné diferenciálním spínačem (magneto-tepelně).

## POUŽÍVÁNÍ A ÚDRŽBA

### POZNÁMKA

Informace v předložené příručce představují pomoc pro obsluhu při používání a údržbě kompresoru.

Některé obrázky předložené příručky zobrazují konstrukční prvky, které se mohou odlišovat od vašeho kompresoru.

### INSTALACE

Kompresor vyjměte z obalu (obr. 1) a přesvědčte se, zda není poškozený. Nesmí vykazovat žádné přepravní škody.

Poté proveďte dále popsané práce.

### KOMPRESOR S NÁDRŽÍ (OBR. 20)

Kola a pryžové části namontuje na patřičná místa při dodržování příslušných pokynů (obr. 2).  
Event. také namontujte vzduchový filtr, pokud není umístěn na kompresoru (obr. 2B).

### KOMPRESOR BEZ NÁDRŽE (OBR. 21)

Přísavné patky umístěte podle popisu pod spodní konstrukci agregátu (obr. 2A).

Kompresor postavte na rovnou plochu, nakloněnou max. o 10° (obr. 3), na dobře větrané místo chráněné proti povětrnostním vlivům. Nesmíte jej nainstalovat do prostředí ohrožených výbuchem.

Je-li dosedací plocha šikmá a hladká, musíte zkontrolovat, zda se kompresor při provozu nebude posouvat. Pokud by tomu tak bylo, pak kola zablokujte dvěma klíny.

Bude-li kompresor umístěn na konzole nebo regálu, musí být před pádem zajištěn vhodným upevněním. Dobrou ventilaci a účinný chladicí efekt je třeba, jedno jakým způsobem, zajistit jen tehdy, je-li kompresor vzdálen od stěny 50 cm (obr. 4).

### TYTO KOMPRESORY FUNGUJÍ BEZ OLEJE (4A)

### 22. PLASTOVÉ DÍLY NEČISTIT ROZPOUŠTĚDLY.

Rozpouštědla, jako např. benzin, ředidlo, motorová nafta nebo ostatní substance, které obsahují alkohol, mohou poškodit plastové díly; tyto díly nečistěte těmito substancemi, ale eventuálně použijte mýdlový roztok nebo vhodné tekutiny.

### 23. POUŽÍVAT JEN ORIGINÁLNÍ NÁHRADNÍ DÍLY.

Při používání náhradních dílů jiných výrobců zaniká nárok na záruku a může dojít k poruchám funkce kompresoru. Originální náhradní díly jsou k dostání u smluvních obchodníků.

### 24. NA KOMPRESORU NEPROVÁDĚT ŽÁDNÉ ZMĚNY.

Na kompresoru neprovádějte žádné změny. K realizaci oprav se obraťte na zákaznický servis. Neschválená změna může negativně ovlivnit výkon kompresoru, také může dojít i k těžkým úrazům, pokud změnu provedou osoby, které nemají potřebné technické znalosti.

### 25. VYPNUTÍ SNÍMAČE TLAKU, NENÍ-LI KOMPRESOR POUŽÍVÁN.

Regulátor snímače tlaku nastavte do polohy „0“ (OFF), pokud není kompresor v provozu, kompresor odpojte od elektrického napájení a otevřete kohoutek k vypuštění vzduchu ze vzdušníku.

### 26. NEDOTÝKAT SE HORKÝCH DÍLŮ KOMPRESORU.

Abyste se nespálili, nedotýkejte se vedení, motoru a všech ostatních horkých konstrukčních částí kompresoru.

### 27. PROUD STLAČENÉHO VZDUCHU NEMÍŘIT PŘÍMO NA TĚLO

Aby nedošlo k ohrožení, nikdy nemiřte proud na osoby a zvířata.

### 28. VYPUŠTĚNÍ KONDENZOVANÉ VODY ZE VZDUŠNÍKU

Každý den nebo vždy po 4 provozních hodinách vypusťte kondenzovanou vodu ze vzdušníku. Otevřete příslušné zařízení a kompresor nakloňte, aby mohla nashromážděná kondenzovaná voda vytéci.

### 29. KOMPRESOR NEZASTAVOVAT VYTÁHNUTÍM SÍŤOVÉHO KABELU

K zastavení kompresoru použijte spínač „I/O“ (ON/OFF) snímače tlaku.

### 30. OKRUH STLAČENÉHO VZDUCHU

Používejte potrubí a tlakovzdušné nástroje, které jsou vhodné pro tlak, jež je vyšší nebo rovný provoznímu tlaku kompresoru.

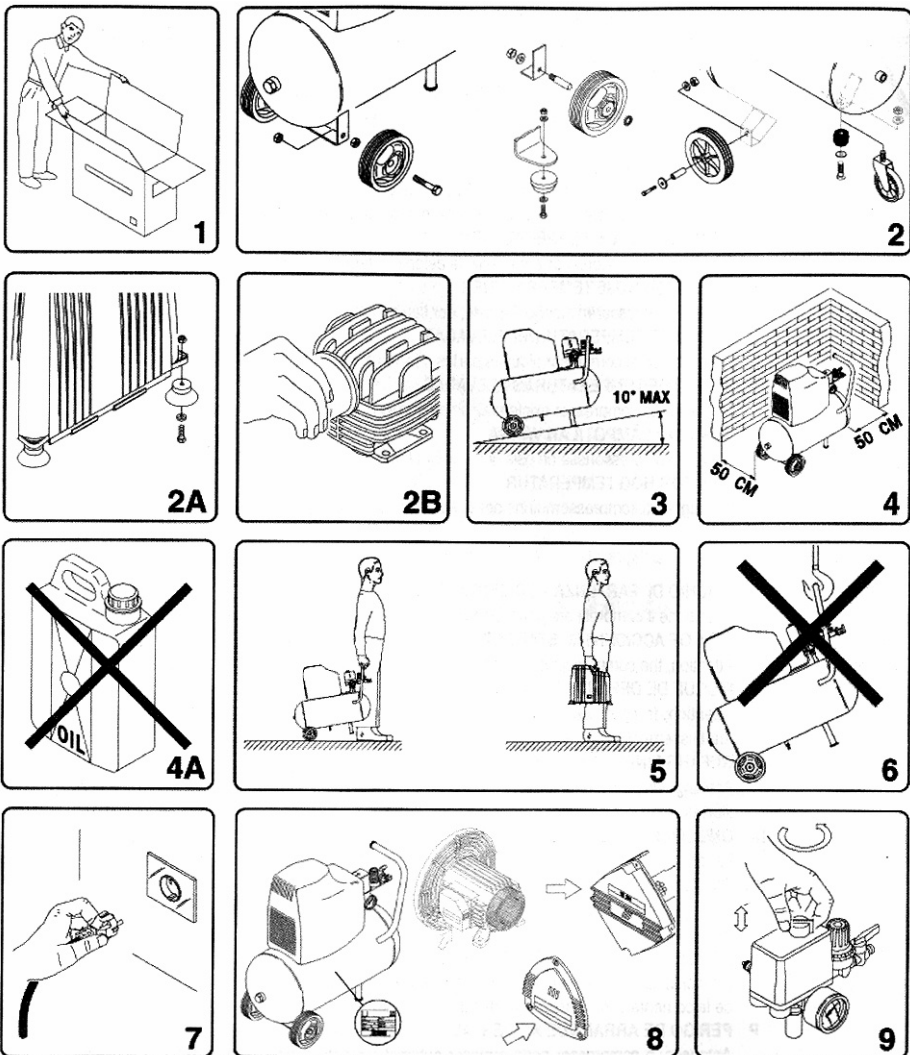

## NÁHRADNÍ DÍLY

Při opravách používejte výhradně jen originální náhradní díly, které jsou identické s nahrazovanými konstrukčními díly.

Opravy mohou provádět jen zákaznické servisy.

## POKYNY PRO UZEMNĚNÍ

Tento kompresor musí být během provozu uzemněn, aby byli uživatelé chráněni před úrazem elektrickým proudem. Jednofázový kompresor je vybaven jedním dvoužilovým kabelem se zemnicím vodičem. Trojfázový kompresor je vybaven jedním síťovým kabelem bez síťové zástrčky. Přípojka musí být realizována kvalifikovaným elektrikářem.

Doporučuje se, aby kompresor nebyl nikdy rozebírán nebo na snímači tlaku nebyla prováděna jiná připojení. Veškeré opravy mohou provádět výhradně jen zákaznické servisy nebo jiné kvalifikované servisy. Nezapomenout, že je vodič uzemnění žlutý/zelený.

Před nahrazením síťového kabelu se přesvědčit, zda je zemnicí vodič připojen. V případě pochybností přivolat kvalifikovaného elektrikáře a uzemnění nechat zkontrolovat.

## PRODLOUŽENÍ

Používejte jen prodloužení se zástrčkou a zemnicí přípojkou, nepoužívejte poškozená nebo zlomená prodloužení. Zajistěte, aby se prodloužení nacházela v perfektním stavu. Při použití prodloužovacího kabelu zajistěte, aby byl vyměřen průřez dostatečný pro výkon připojeného produktu. Příliš tenké prodloužení může vést k poklesu napětí rovněž i ztrátě výkonu a silnému zahřívání stroje.

Prodloužovací kabel jednofázových kompresorů musí vykazovat průřez, který je přiměřený délce kabelu; viz tabulku (tabulka 1).

Tabulka 1: POTŘEBNÝ PRŮMĚR PRO DÉLKU MAX. 20 M – JEDNA FÁZE

| CV     | kW       | 220/230 V<br>(mm <sup>2</sup> ) | 110/120 V<br>(mm <sup>2</sup> ) |
|--------|----------|---------------------------------|---------------------------------|
| 0,75–1 | 0,65–0,7 | 1,5                             | 2,5                             |
| 1,5    | 1,1      | 2,5                             | 4                               |
| 2      | 1,5      | 2,5                             | 4–6                             |
| 2,5–3  | 1,8–2,2  | 4                               | /                               |

## UPOZORNĚNÍ

Zabránit všem nebezpečím vyplývajícím z elektrického vybíjení. Kompresor nepoužívat, jsou-li poškozené síťový kabel nebo prodloužení. Kabely v pravidelných intervalech kontrolovat. Kompresor nikdy nepoužívat ve nebo v blízkosti vody či v blízkosti nebezpečného prostředí, které by mohlo vést k elektrickému vybíjení.

**USCHOVAT PŘEDLOŽENÝ NÁVOD K POUŽÍVÁNÍ A ÚDRŽBĚ A POSKYTNOUT JEJ VŠEM OSOBÁM, KTERÉ TENTO PŘÍSTROJ POUŽÍVAJÍ.**



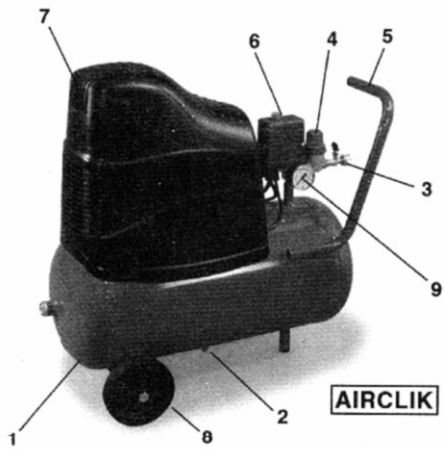

**AIRCLIK**



**F1**

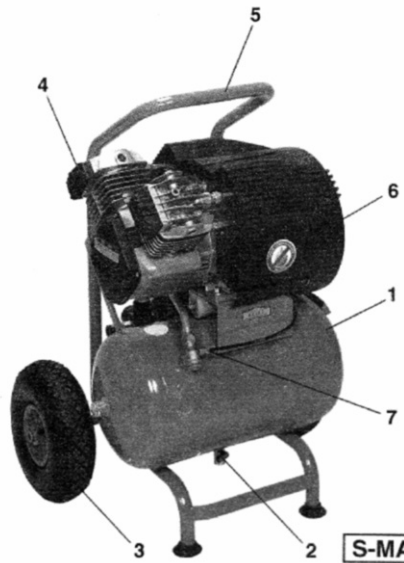

**S-MAGNUM VS**

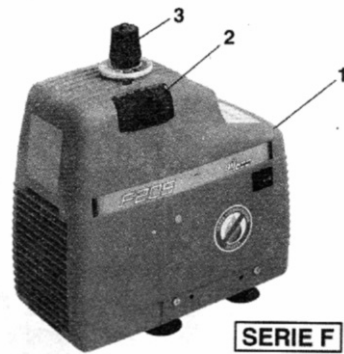

**SERIE F**

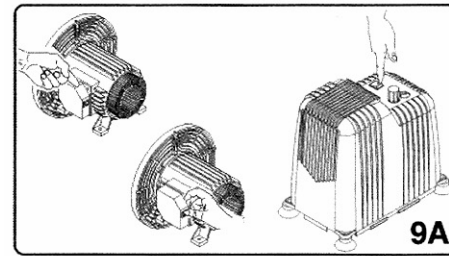

**9A**

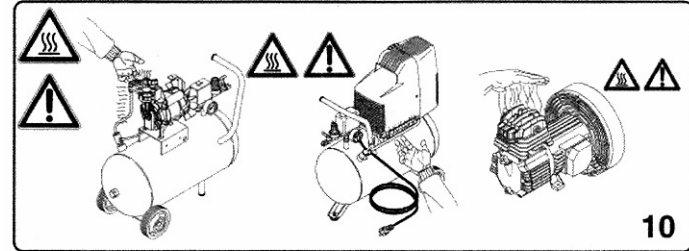

**10**

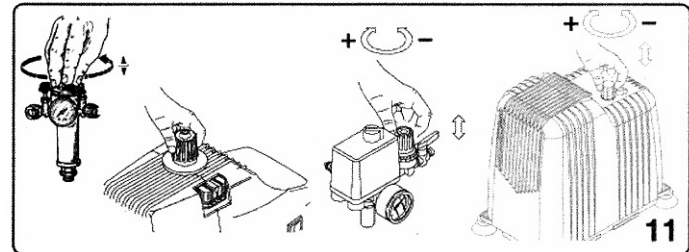

**11**

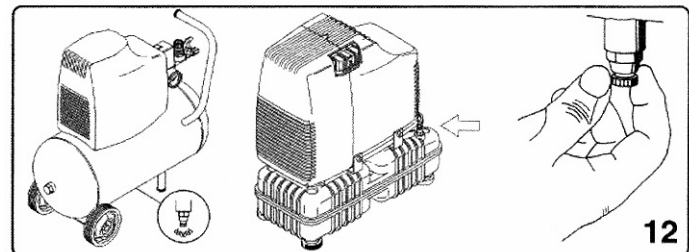

**12**

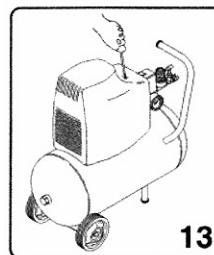

**13**

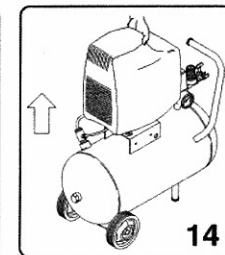

**14**

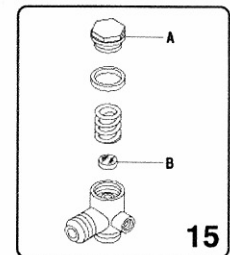

**15**

